

ECHOPANEL® ARRAY (abgehängt)

INSTALLATIONSANLEITUNG



Diese Anleitung wurde mit Sorgfalt erstellt, um die fachgerechte Installation von EchoPanel® Array zu unterstützen. Diese Anleitung ersetzt keine vollständige Montageanleitung – für optimale Ergebnisse empfehlen wir die Ausführung durch eine qualifizierte Fachkraft.

Woven Image übernimmt keine Haftung für die Durchführung oder Unterlassung einzelner Installationsschritte. Bitte beachten Sie die Geschäftsbedingungen der Woven Image Pty Ltd.

Diese Installationsanleitung enthält lediglich Empfehlungen. Bei Fragen zur Installationsmethode wenden Sie sich bitte an Ihren Vertriebspartner oder Ihren Verkaufsberater bei Woven Image.

Bitte beachten Sie:

- Vergewissern Sie sich, dass Design, Farbton und Form aller Deckenbaffeln korrekt sind, keine Beschädigungen und ggf. die gleiche Chargennummer aufweisen.
- Nach der Installation von EchoPanel® Array werden keine Reklamationen mehr akzeptiert.
- Die akustische Leistung von EchoPanel® Array wird durch verschiedene Faktoren wie die Stärke der Baffeln und deren Abstand zueinander beeinflusst.

MONTAGEZUBEHÖR

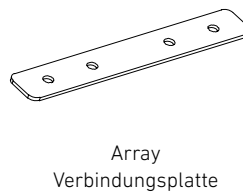
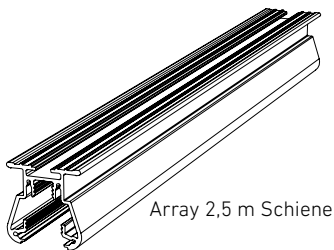

ARRAY ABHÄNGE-KIT

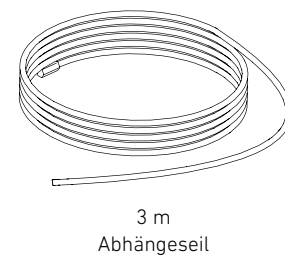

ERFORDERLICHES WERKZEUG

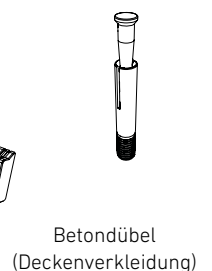
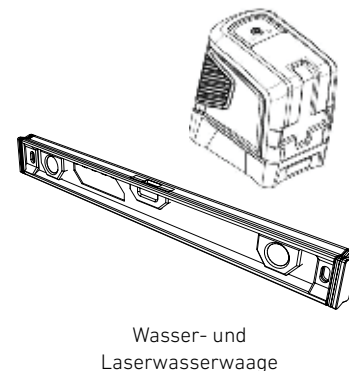
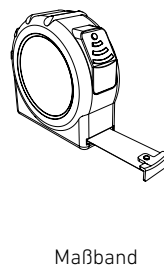
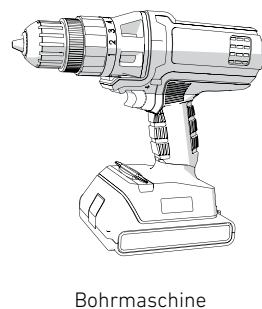
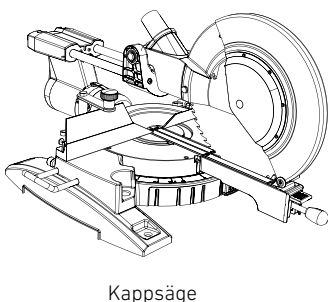

ECHOPANEL® ARRAY (abgehängt)

INSTALLATIONSANLEITUNG

Schritt 1

- Stellen Sie sicher, dass die Deckenoberfläche und -struktur in einwandfreiem Zustand und für die Installation geeignet sind. Für die Decke wird eine Trockenbau-Oberfläche in Qualitätsstufe 3 empfohlen.
- Bereiten Sie den Bereich vor und verwenden Sie eine Laserwasserwaage, um die Befestigungspunkte zu markieren.

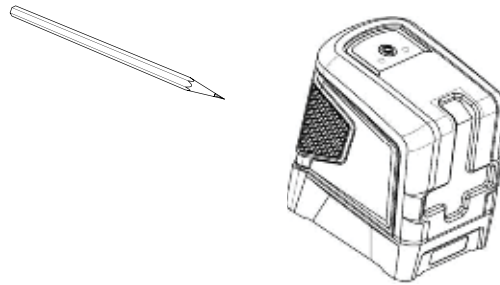

Schritt 2

- Für die Montage des Abhänge-Kits führen Sie das Drahtseil durch die obere Halterung und ziehen es durch.

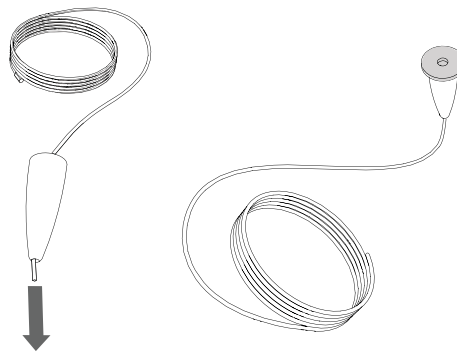

Schritt 3

- Bohren Sie ein 30-mm-Loch in die Deckenverkleidung, um den Betondübel einzusetzen.
- Den Betondübel ins Bohrloch einschlagen.
- Schrauben Sie die obere Halterung fest in das Gewinde des Betondübels.
- Wiederholen Sie diesen Vorgang an allen benötigten Befestigungspunkten.

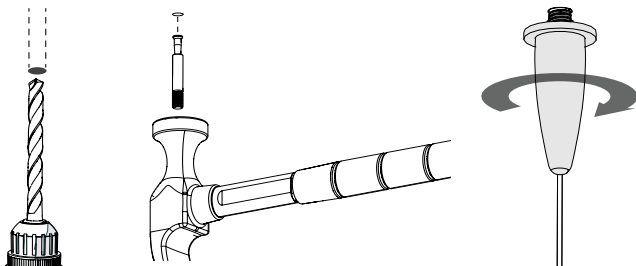

Schritt 4

- Bringen Sie mit der beiliegenden Schraube eine der Endkappen an der Schiene an.

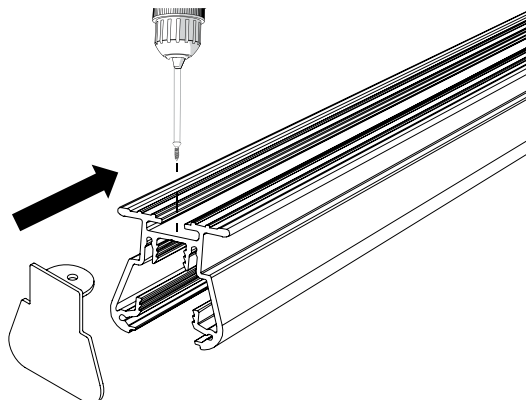

ECHOPANEL® ARRAY (abgehängt)

INSTALLATIONSANLEITUNG

Schritt 5

- Schieben Sie die untere Halterung in das offene Ende der Schiene, um das Abhänge-Kit zu montieren.

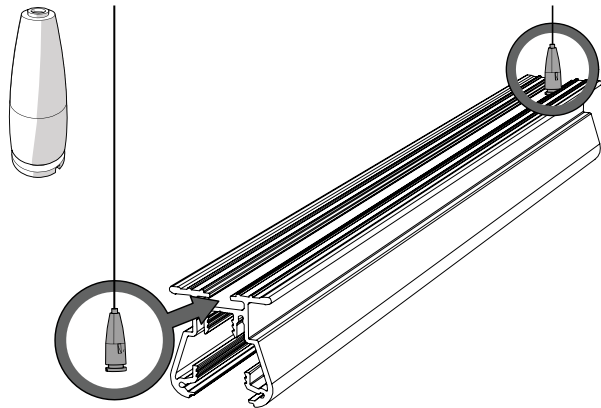

Schritt 6

- Stellen Sie die Seillänge mithilfe des verstellbaren Entriegelungsknopfs an der unteren Halterung auf die gewünschte Abhängöhe ein.
- Prüfen Sie, ob alle Schienen exakt ausgerichtet sind.

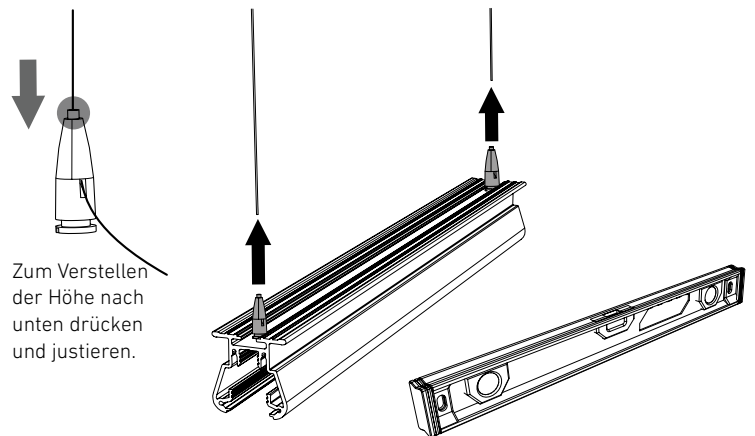

Hinweis:

- Wird eine weitere Schiene benötigt, montieren Sie zunächst die Verbindungsplatte und setzen Sie zuerst die Drahtseil-Endstücke ein. Schieben Sie dann die zusätzliche Schiene in die Verbindungsplatte und befestigen Sie sie.

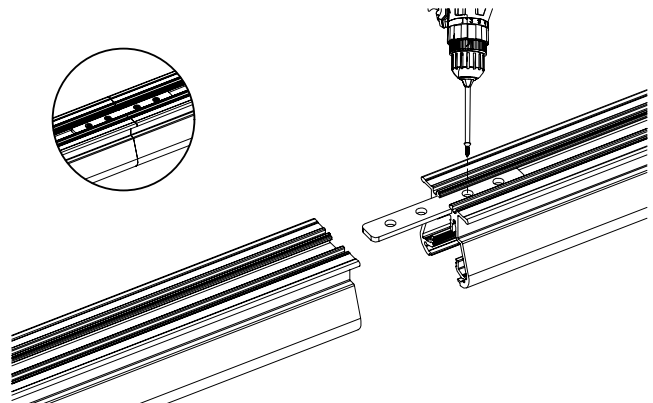

Schritt 7

- Kürzen Sie die Klickabdeckungen mit einer Kappsäge auf die erforderliche Länge, entsprechend den Vorgaben in der Installationsanleitung oder den Projektzeichnungen.
- Bringen Sie die erste Klickabdeckung an und stellen Sie sicher, dass sie bündig mit der Schienen-Endkappe abschließt.

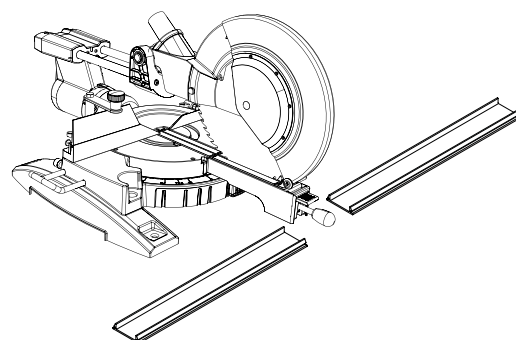

ECHOPANEL® ARRAY (abgehängt)

INSTALLATIONSANLEITUNG

Schritt 8

- Schieben Sie die erste Baffle bündig in die Aluminium-Schiene.

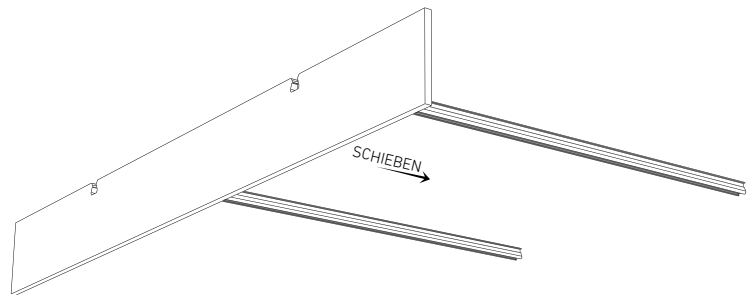

Schritt 9

- Setzen Sie die Klickabdeckung an der ersten Baffle an und schieben Sie sie in Position.

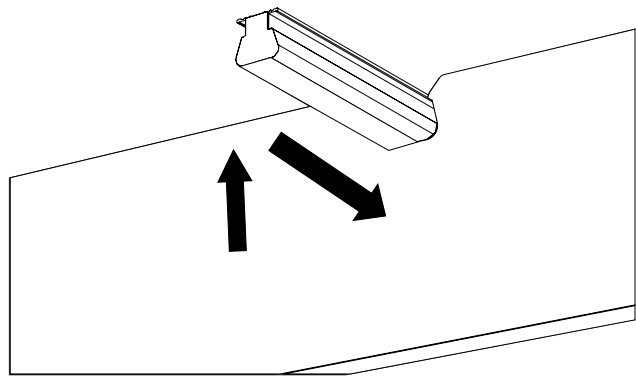

Schritt 10

- Installieren Sie die restlichen Baffles und Klickabdeckungen auf die gleiche Weise.
- Schließen und sichern Sie die Schiene mit der Endkappe ab.

